

Nazwa kwalifikacji: **Przygotowywanie materiałów graficznych do procesu drukowania**

Oznaczenie kwalifikacji: **A.54**

Numer zadania: **02**

Wypełnia zdający

Miejsce na naklejkę z numerem
PESEL i z kodem ośrodka

Numer PESEL zdającego*

--	--	--	--	--	--	--	--	--	--	--

A.54-02-17.01

Czas trwania egzaminu: **180 minut**

EGZAMIN POTWIERDZAJĄCY KWALIFIKACJE W ZAWODZIE

Rok 2017

CZĘŚĆ PRAKTYCZNA

Instrukcja dla zdającego

1. Na pierwszej stronie arkusza egzaminacyjnego wpisz w oznaczonym miejscu swój numer PESEL i naklej naklejkę z numerem PESEL i z kodem ośrodka.
2. Na **KARCIE OCENY** w oznaczonym miejscu przyklej naklejkę z numerem PESEL oraz wpisz:
 - swój numer PESEL*,
 - oznaczenie kwalifikacji,
 - numer zadania,
 - numer stanowiska.
3. **KARTĘ OCENY** przekaz zespołowi nadzorującemu.
4. Sprawdź, czy arkusz egzaminacyjny zawiera 4 strony i nie zawiera błędów. Ewentualny brak stron lub inne usterki zgłoś przez podniesienie ręki przewodniczącemu zespołu nadzorującego.
5. Zapoznaj się z treścią zadania oraz stanowiskiem egzaminacyjnym. Masz na to 10 minut. Czas ten nie jest wliczany do czasu trwania egzaminu.
6. Czas rozpoczęcia i zakończenia pracy zapisze w widocznym miejscu przewodniczący zespołu nadzorującego.
7. Wykonaj samodzielnie zadanie egzaminacyjne. Przestrzegaj zasad bezpieczeństwa i organizacji pracy.
8. Jeżeli w zadaniu egzaminacyjnym występuje polecenie „zgłoś gotowość do oceny przez podniesienie ręki”, to zastosuj się do polecenia i poczekaj na decyzję przewodniczącego zespołu nadzorującego.
9. Po zakończeniu wykonania zadania pozostaw rezultaty oraz arkusz egzaminacyjny na swoim stanowisku lub w miejscu wskazanym przez przewodniczącego zespołu nadzorującego.
10. Po uzyskaniu zgody zespołu nadzorującego możesz opuścić salę/miejsce przeprowadzania egzaminu.

Powodzenia!

* w przypadku braku numeru PESEL – seria i numer paszportu lub innego dokumentu potwierdzającego tożsamość

Zadanie egzaminacyjne

Odwzoruj na podstawie szkicu wektorowe logo przeznaczone do wykorzystania w projekcie kalendarzyka listkowego. Zapisz je pod nazwą *logo_PESEL* na pulpicie komputera w folderze *projekt_PESEL* (*PESEL* to Twój numer PESEL).

Zaprojektuj i przygotuj do drukowania offsetowego dwustronny wielobarwny kalendarzyk listkowy o wymiarach 85 x 55 mm netto, zgodnie ze szkicami wydawniczymi. Do wykonania kalendarzyka wykorzystaj pliki graficzne: *zd1.jpg*, *zd2.jpg*, *zd3.jpg*, *zd4.jpg* oraz *kalendarium_2017.psd* umieszczone na pulpicie komputera w folderze *kalendaryk_materiały*. Sporządź kompozytowy plik PDF zaprojektowanego kalendarzyka w jakości drukarskiej w formacie brutto bez znaczników drukarskich.

Wersje otwartą i zamkniętą projektu zapisz pod nazwą *kalendaryk_PESEL* w folderze *projekt_PESEL*. W folderze zapisz również przygotowane do projektu bitmapy.

Wykonaj impozycję kalendarzyków listkowych zawierającą linie cięcia, pasery i paski koloru zoptymalizowaną pod kątem drukowania offsetowego na arkuszu A3. Impozycję zapisz w folderze *projekt_PESEL* pod nazwą *impozycja_PESEL*.

Czas przeznaczony na wykonanie zadania wynosi 180 minut.

Ocenie podlegać będą 3 rezultaty:

- logo wykorzystane w projekcie kalendarzyka listkowego,
- plik otwarty i zamknięty projektu kalendarzyka,
- impozycja kalendarzyków listkowych.

SZKICE WYDAWNICZE KALENDARZYKA LISTKOWEGO

1-sza strona kalendarzyka

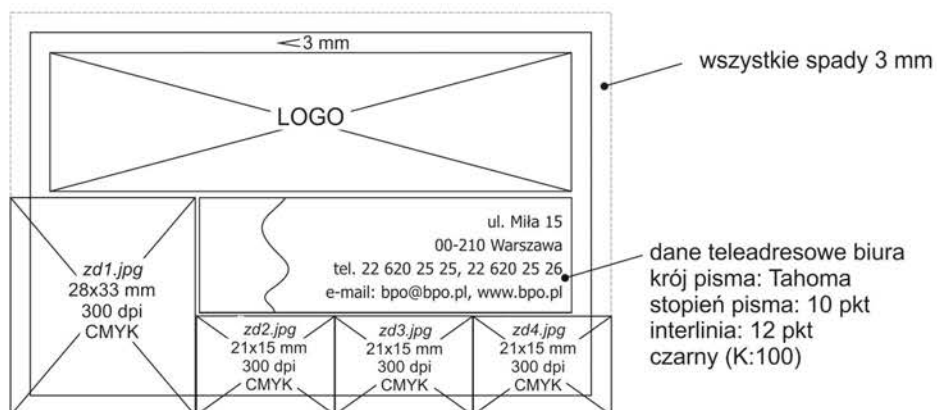

2-ga strona kalendarzyka

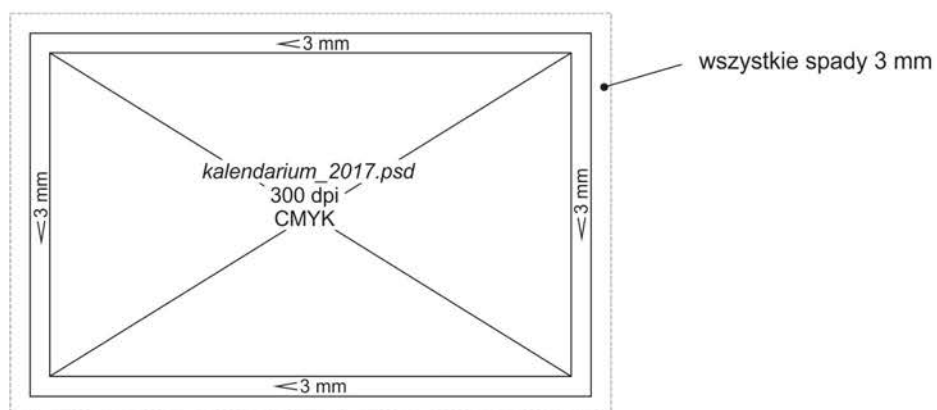

SZKIC LOGO



BIURO PODRÓŻY OBIEŻYŚWIAT

Wytyczne napis:

- krój pisma Tahoma, pogrubiony
- stopień pisma: „BIURO PODRÓŻY” - 17 pkt, „OBIEŻYŚWIAT” - 20 pkt
- czarny (K:100)

Wytyczne kolorystyki grafiki

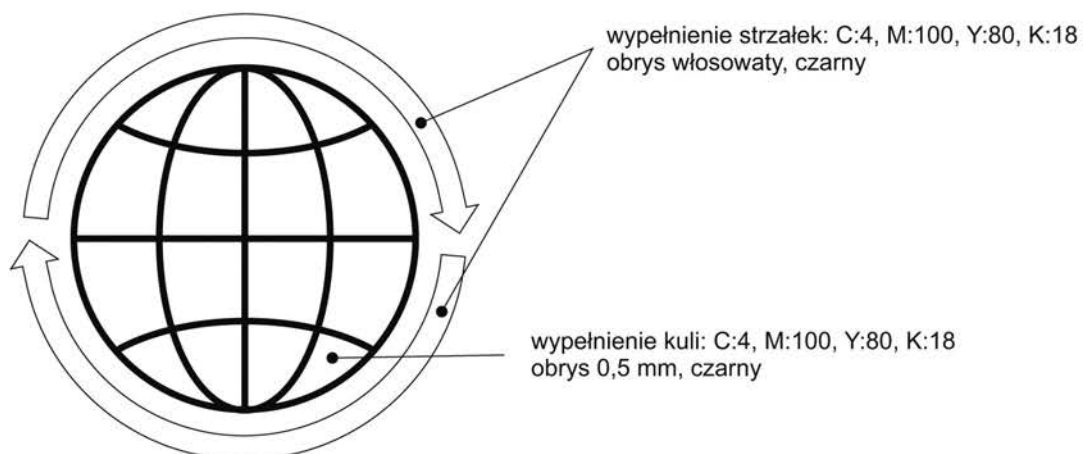

Wymiary grafiki [mm]

